

### Ficha Técnica Cuadro Eléctrico Filtración + Trafo 100 VA

El cuadro eléctrico de filtración está diseñado tanto para la protección de una *bomba de filtración* de una piscina como su control en manual o automático. El control se realiza mediante selector exterior que en automático ofrece el funcionamiento con un *reloj programador de 24h*.

Adicionalmente el cuadro contiene una salida para la *conexión de focos* de una *potencia total máxima 100VA* con un selector exterior 1-0 para su encendido y apagado.

Esta serie de protección eléctrica para piscinas tienen como finalidad proteger contra sobre corrientes y contacto indirectos que se produzcan en la instalación eléctrica.

Nota: El equipo puede incluir componentes de protección adicionales para un cloro enclavado o una bomba de calor.



### SERIE HYDRA

Aparamenta marca Chint/Retelec y reloj programador marca Orbis/Perry.

Referencia	Tensión Alimentación	Envolvente	Protección Diferencial	Potencia Bomba	Protección Bomba
HYDRA-017	230 V AC	Policarbonato 250x255x145mm IP65	Diferencial bipolar 40A. Alta sensibilidad 30mA	1/3 CV	1,6 - 2,5 A
HYDRA-018	230 V AC	Policarbonato 250x255x145mm IP65	Diferencial bipolar 40A. Alta sensibilidad 30mA	1/2 CV	2,5 - 4 A
HYDRA-019	230 V AC	Policarbonato 250x255x145mm IP65	Diferencial bipolar 40A. Alta sensibilidad 30mA	3/4 - 1 CV	4 - 6,3 A
HYDRA-020	230 V AC	Policarbonato 250x255x145mm IP65	Diferencial bipolar 40A. Alta sensibilidad 30mA	1,5 - 2 CV	6,3 - 10 A

El transformador para los focos está protegido con un automático magnetotérmico en el primario y fusible en el secundario. Se instala un transformador de seguridad apantallado de 100VA – 230V/12V AC.

**SERIE PREMIUM**

Aparamenta marca Terasaki y reloj programador marca Orbis/Perry.

Referencia	Tensión Alimentación	Envolvente	Protección Diferencial	Potencia Bomba	Protección Bomba
PRE-030	230 V AC	Policarbonato 250x255x145mm IP65	Diferencial bipolar 40A. Alta sensibilidad 30mA	1/3 CV	1,6 - 2,5 A
PRE-031	230 V AC	Policarbonato 250x255x145mm IP65	Diferencial bipolar 40A. Alta sensibilidad 30mA	1/2 CV	2,5 - 4 A
PRE-032	230 V AC	Policarbonato 250x255x145mm IP65	Diferencial bipolar 40A. Alta sensibilidad 30mA	3/4 - 1 CV	4 - 6,3 A
PRE-033	230 V AC	Policarbonato 250x255x145mm IP65	Diferencial bipolar 40A. Alta sensibilidad 30mA	1,5 - 2 CV	6,3 - 10 A

Los transformadores para los focos están protegidos con un automático magnetotérmico en el primario y fusible en el secundario. Se instala un transformador de seguridad apantallado de 100VA – 230V/12V AC.

**SERIE NAV4**

Aparamenta marca Chint/Retelec y reloj programador traspunto marca Orbis.

Referencia	Tensión Alimentación	Envolvente	Protección Diferencial	Potencia Bomba	Protección Bomba
NAV4-010	230 V AC	Policarbonato 150x328x115mm IP65	Diferencial bipolar 40A. Alta sensibilidad 30mA	1/3 CV	1,6 - 2,5 A
NAV4-011	230 V AC	Policarbonato 150x328x115mm IP65	Diferencial bipolar 40A. Alta sensibilidad 30mA	1/2 CV	2,5 - 4 A
NAV4-012	230 V AC	Policarbonato 150x328x115mm IP65	Diferencial bipolar 40A. Alta sensibilidad 30mA	3/4 - 1 CV	4 - 6,3 A
NAV4-013	230 V AC	Policarbonato 150x328x115mm IP65	Diferencial bipolar 40A. Alta sensibilidad 30mA	1,5 - 2 CV	6,3 - 10 A

El transformador para los focos está protegido con un fusible en el primario. Se instala un transformador de seguridad apantallado de 100VA – 230V/12V AC.

*DATOS TÉCNICOS ADICIONALES*

- Temperatura de trabajo: -10 °C hasta +50 °C



- Categoría de localización: Interior o exterior



- Peso: 3-5kg



**ESQUEMA UNIFILAR**

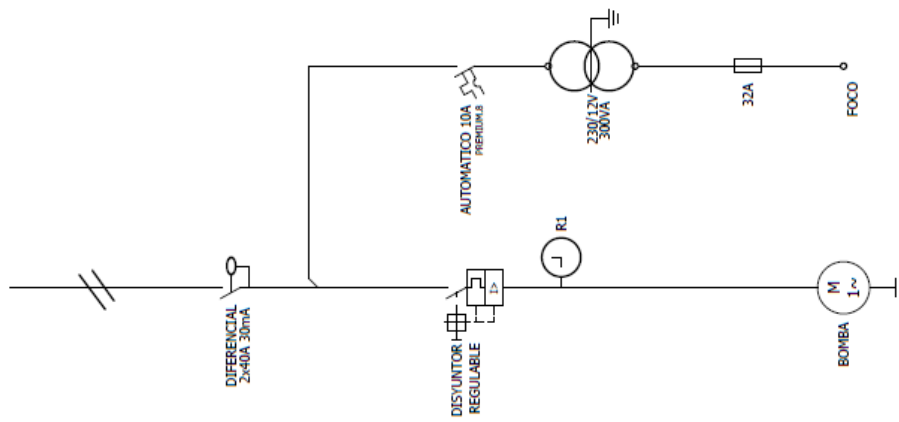

**ESQUEMA CUADRO**

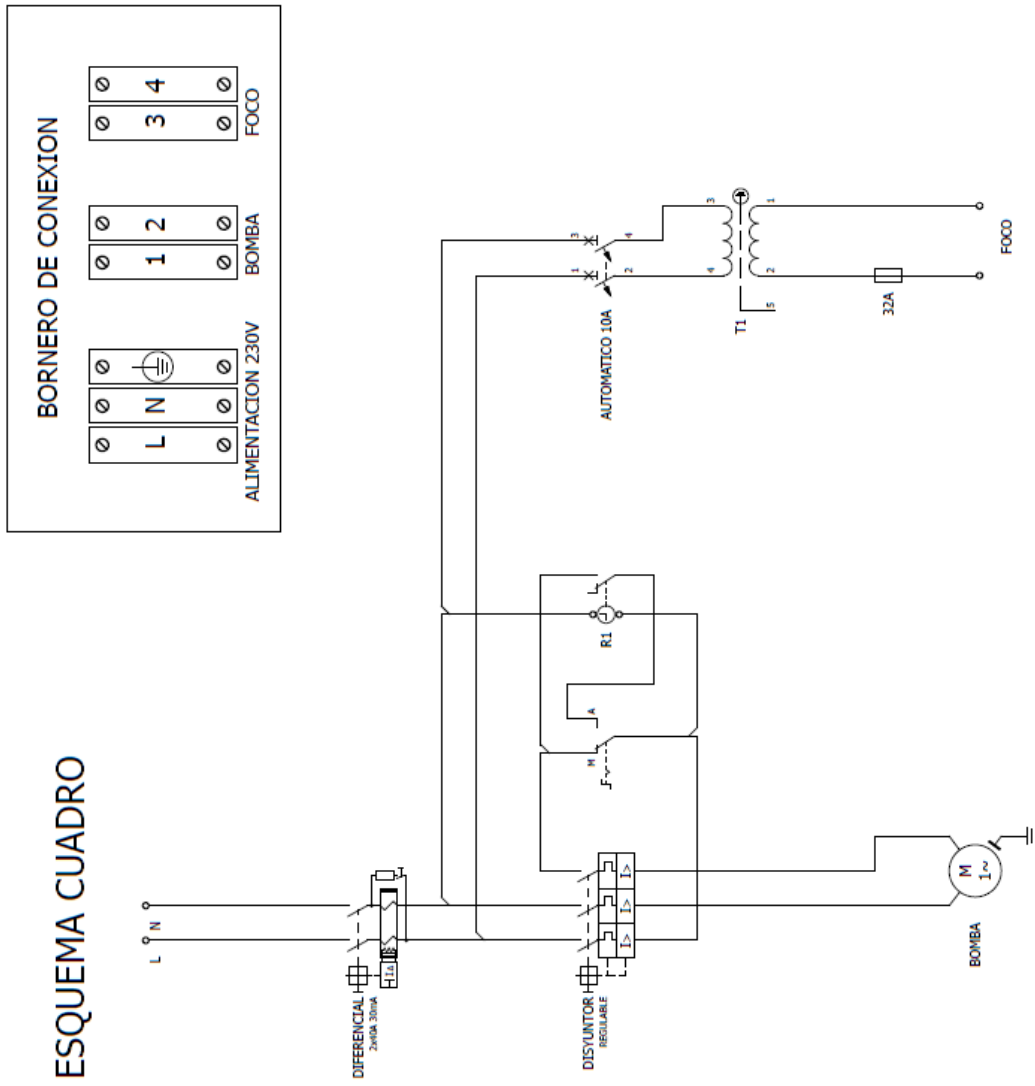

**NOTA:** Antes de poner en marcha la bomba debe regular la intensidad del disyuntor con arreglo a la placa de características de la bomba

## **CERTIFICADO DE DECLARACIÓN DE CONFORMIDAD** **CERTIFICATE OF CONFORMITY**

### **Garcilux Suministros Eléctricos S.L.**

(Nombre del fabricante / Manufacturer's name)

CALLE CHARCONES, 23  
28600 NAVALCARNERO (MADRID)  
ESPAÑA / SPAIN  
(Dirección / Address)

### **Mediante el presente documento certificamos, que el producto**

(Hereby certify that the product)

CUADRO ELÉCTRICO DE PISCINA MODELO HYDRA, MODELO  
PREMIUM Y MODELO NAVY.

(Descripción , tipo y/o modelo / Model type)

### **A los que se refiere este certificado, que se han producido siguiendo las normas y documentos normativos que a continuación se relacionan.**

To which this certification relates is in conformity with the following standards

- ITC-BT-31 - INSTALACIONES CON FINES ESPECIALES. PISCINAS Y FUENTES.  
REAL DECRETO 842/2002, DE 26 DE ABRIL (REBT).
- UNE-HD 60364-4-43:2013 – REAL DECRETO 842/2002, DE 26 DE ABRIL (REBT).
- REAL DECRETO 187/2016 DE 6 DE MAYO – EXIGENCIAS DE SEGURIDAD DEL  
MATERIAL ELÉCTRICO EN DETERMINADOS LÍMITE DE TENSIÓN.

(Título y/o N° así como fecha de entrada en vigor de las normas / Title and number and issue date of the standards)

Certificación según UNE-EN ISO/IEC 17050-1&2:2004

Conformity assessment - Supplier's declaration of conformity UNE-EN ISO/IEC 17050-1&2:2004



**Madrid (Noviembre 2021)**

(Lugar y fecha de certificación /  
Place and date of issue)

**Jesús Julián García Lucas**

Gerente  
(Nombre y firma / Name and signature)

**Jesús García Benito**

Ingeniero Industrial  
(Nombre y firma / Name and signature)